

Este documento es propiedad de CODEVAL ALUMINIUM, S.L. Están prohibidas las modificaciones unilaterales. El uso parcial o total, la reproducción o la cesión a terceras partes requiere la previa autorización del propietario.

Perfil "U" Todo Vidrio
Ref.: 1045

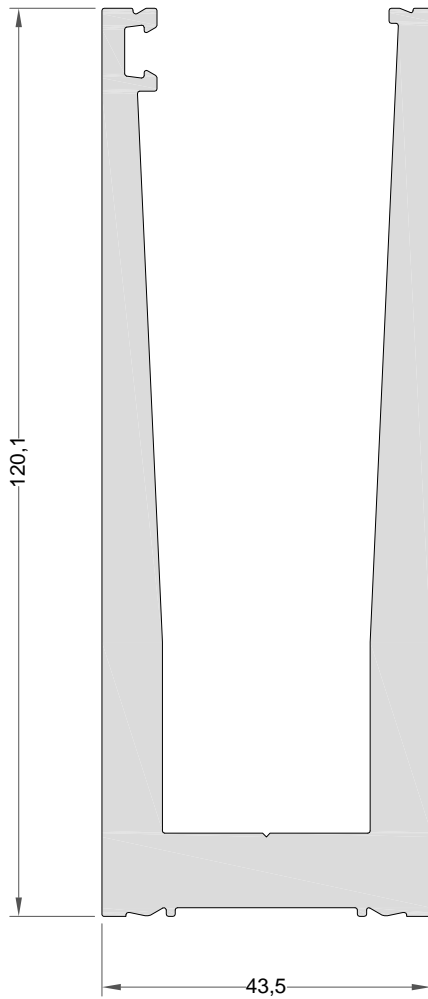

Tapa Frontal para 1045
Ref.: 1046

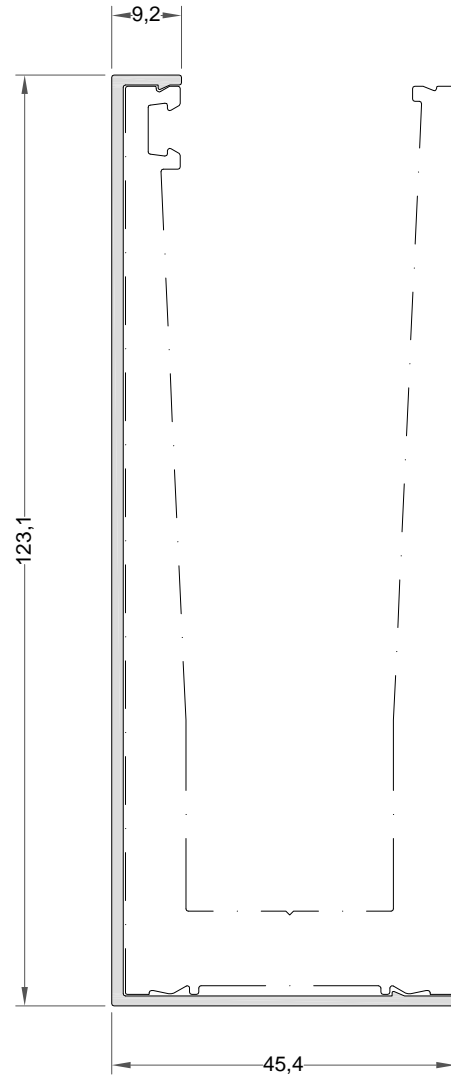

E: 1/1 COTAS EN mm.

TODO VIDRIO

2020-09

CODEVAL ALUMINIUM, S.L. se reserva el derecho de modificar o eliminar cualquiera de sus perfiles, accesorios o juntas del sistema sin previo aviso.
CODEVAL ALUMINIUM, S.L. no se hace responsable de las posibles erratas en la impresión de este catálogo.
Tolerancias según UNE-EN 755-9 / UNE-EN 12020-2.

Este documento es propiedad de CODEVAL ALUMINIUM, S.L. Están prohibidas las modificaciones unilaterales. El uso parcial o total, la reproducción o la cesión a terceras partes requiere la previa autorización del propietario.

Perfil "UL" Todo Vidrio
Ref.: 1044



Perfil "UI" Todo Vidrio
Ref.: 1049

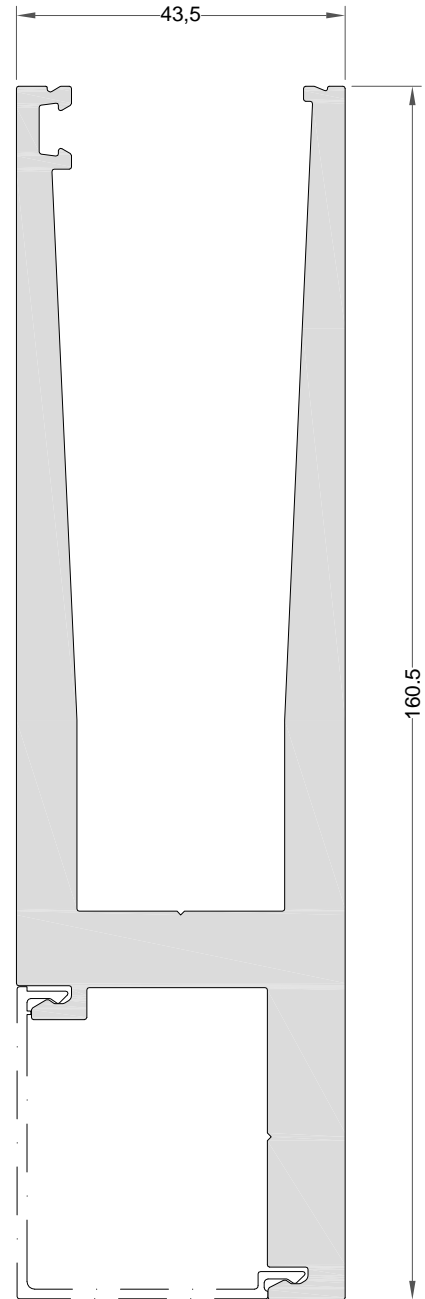

E: 1/1 COTAS EN mm.

TODOS VIDRIO

2020-09

CODEVAL ALUMINIUM, S.L. se reserva el derecho de modificar o eliminar cualquiera de sus perfiles, accesorios o juntas del sistema sin previo aviso.
CODEVAL ALUMINIUM, S.L. no se hace responsable de las posibles erratas en la impresión de este catálogo.
Tolerancias según UNE-EN 755-9 / UNE-EN 12020-2.

Este documento es propiedad de CODEVAL ALUMINIUM, S.L. Están prohibidas las modificaciones unilaterales. El uso parcial o total, la reproducción o la cesión a terceras partes requiere la previa autorización del propietario.

Tapa perfiles "UL" y "UI"
Ref.: 1047

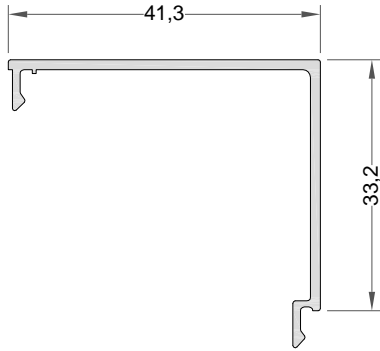

Pasamanos Vidrio 10+10 mm
Ref.: 1053

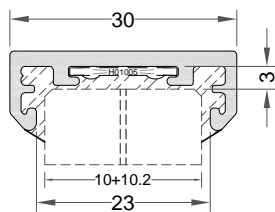

Pasamanos Vidrio 8+8 mm
Ref.: 1054

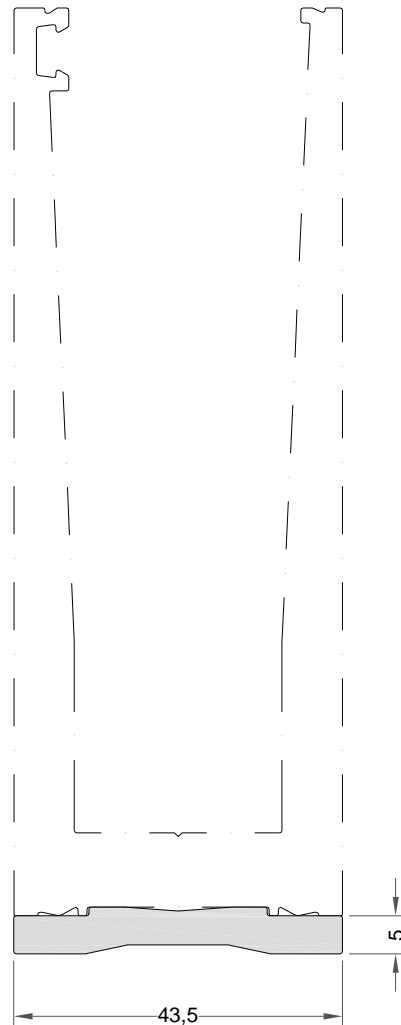
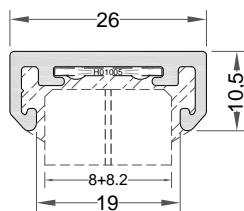

Perfil Drenaje
Ref.: 1048

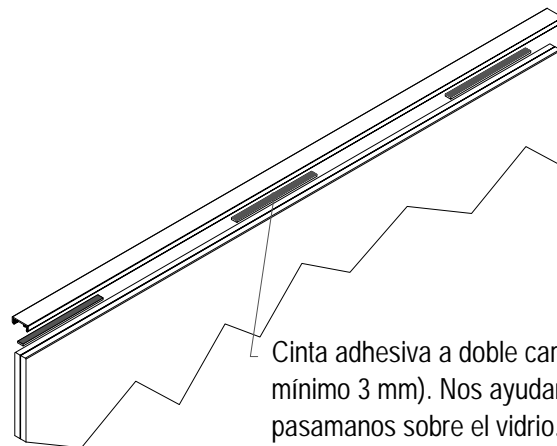

Cinta adhesiva a doble cara (espesor mínimo 3 mm). Nos ayudará a posicionar el pasamanos sobre el vidrio. Una vez posicionado sellaremos por ambas caras entre pasamanos y vidrio

E: 1/1 COTAS EN mm.

TODO VIDRIO

2020-09

CODEVAL ALUMINIUM, S.L. se reserva el derecho de modificar o eliminar cualquiera de sus perfiles, accesorios o juntas del sistema sin previo aviso.
CODEVAL ALUMINIUM, S.L. no se hace responsable de las posibles erratas en la impresión de este catálogo.
Tolerancias según UNE-EN 755-9 / UNE-EN 12020-2.

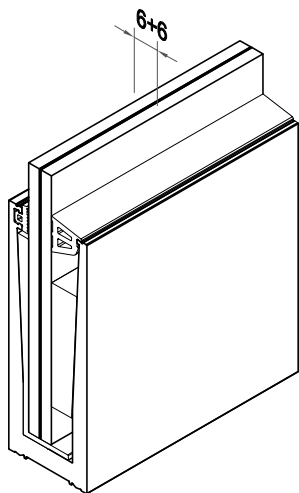

Kit 6+6 Todo Vidrio
Ref.: H08053

El Kit incluye:

- 24 calzos para vidrio 20-16-12 mm
- 24 cuñas para vidrio 6+6
- 6 ml de junta exterior
- 6 ml de junta interior para vidrio 6+6

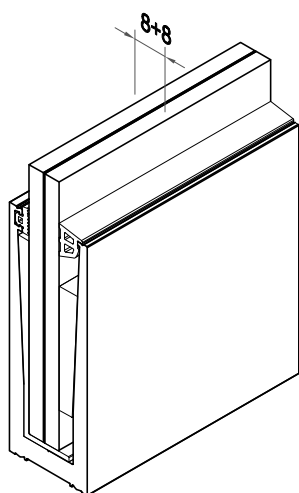

Kit 8+8 Todo Vidrio
Ref.: H08054

El Kit incluye:

- 24 calzos para vidrio 20-16-12 mm
- 24 cuñas para vidrio 8+8
- 6 ml de junta exterior
- 6 ml de junta interior para vidrio 8+8

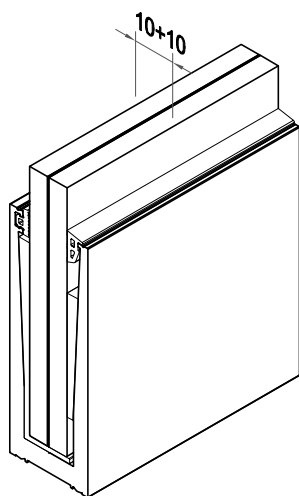

Kit 10+10 Todo Vidrio
Ref.: H08055

El Kit incluye:

- 24 calzos para vidrio 20-16-12 mm
- 24 cuñas para vidrio 10+10
- 6 ml de junta exterior
- 6 ml de junta interior para vidrio 10+10

COTAS EN mm.

TODO VIDRIO

2020-09

CODEVAL ALUMINIUM, S.L. se reserva el derecho de modificar o eliminar cualquiera de sus perfiles, accesorios o juntas del sistema sin previo aviso.
CODEVAL ALUMINIUM, S.L. no se hace responsable de las posibles erratas en la impresión de este catálogo.
Tolerancias según UNE-EN 755-9 / UNE-EN 12020-2.

Este documento es propiedad de CODEVAL ALUMINIUM, S.L. Están prohibidas las modificaciones unilaterales. El uso parcial o total, la reproducción o la cesión a terceras partes requiere la previa autorización del propietario.

ACCESORIOS KIT

El reparto por cada metro de barandilla de los accesorios del Kit se hará como sigue:

- 1 ml. de la junta exterior
- 1 ml. de la junta interior
- 4 calzos 20-16-12 mm
- 4 cuñas

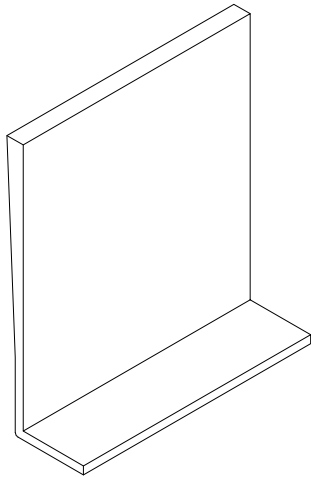

Calzo para vidrio
20-16-12 mm.



Junta Exterior

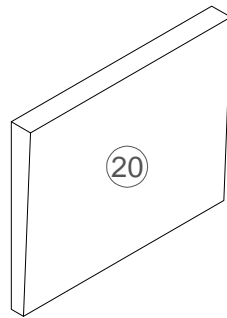
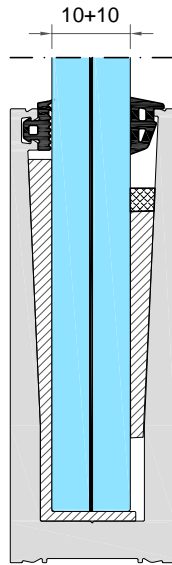

Cuña para vidrio
10+10



Junta Int. para
vidrio 10+10

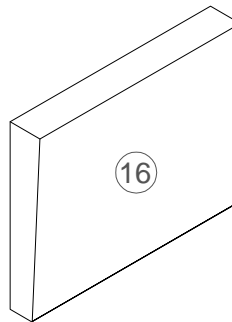
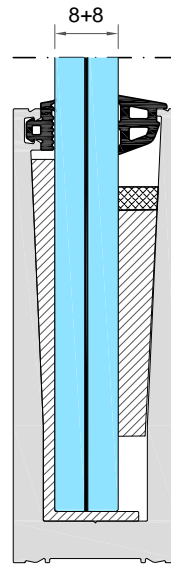

Cuña para vidrio
8+8



Junta Int. para
vidrio 8+8

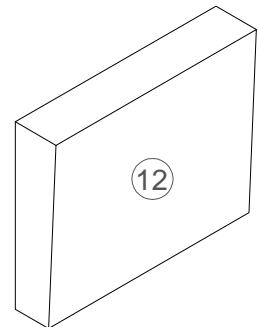
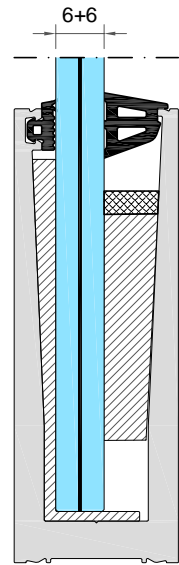

Cuña para vidrio
6+6



Junta Int. para
vidrio 6+6

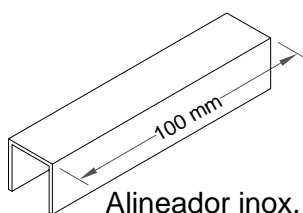

Alineador inox.
vidrio 8+8 mm
Ref.: H08056

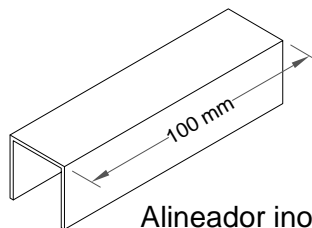

Alineador inox.
vidrio 10+10 mm
Ref.: H08057

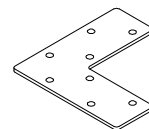

Escuadra alineación
acero Inox.
Ref.: H01005

COTAS EN mm.

Este documento es propiedad de CODEVAL ALUMINIUM, S.L. Están prohibidas las modificaciones unilaterales. El uso parcial o total, la reproducción o la cesión a terceras partes requiere la previa autorización del propietario.

Mecanizado Ref.: 1045
Anclaje Superior Forjado

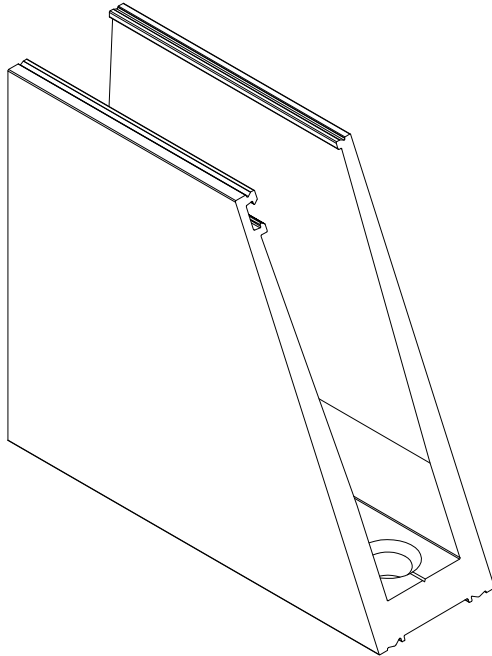

Mecanizado Ref.: 1045
Anclaje Frontal Forjado

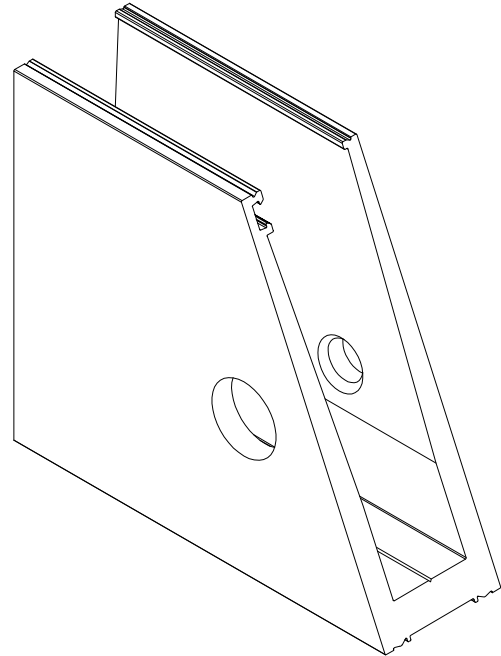

Mecanizado Ref.: 1044
Anclaje Superior Forjado

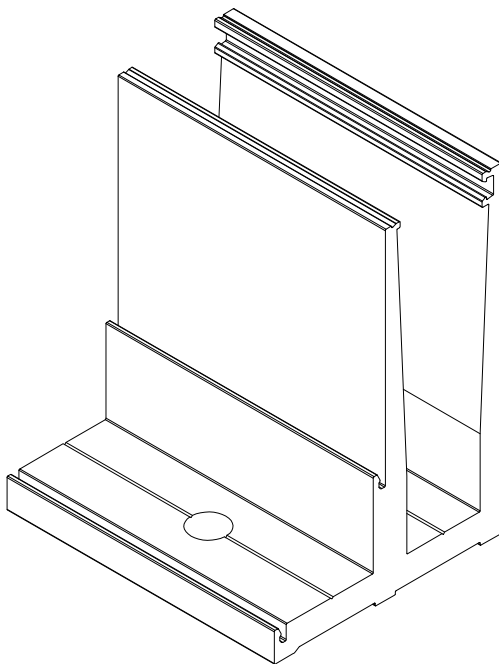

Mecanizado Ref.: 1049
Anclaje Frontal Forjado

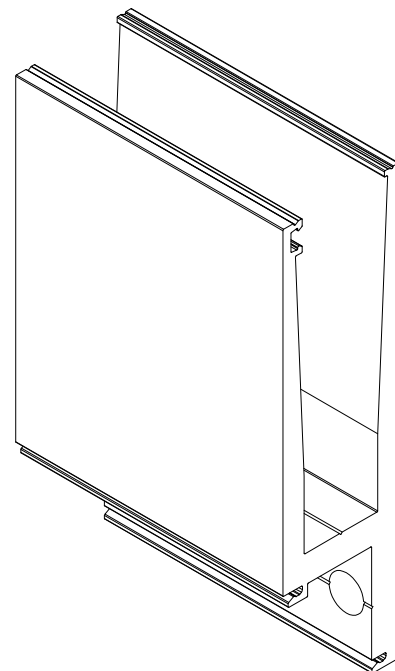

ANCLAJE VERTICAL FORJADO

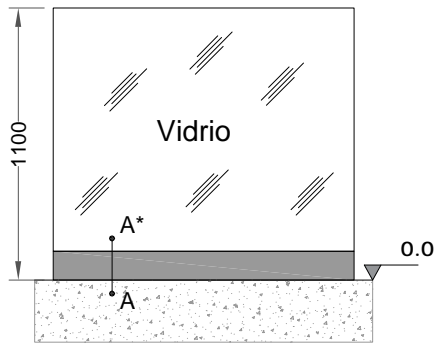

COMPONENTES		Referencia
1	Perfil "U" Todo Vidrio	1045
2	Calzo vidrio 20-16-12 mm.	en los KITS
3	Junta exterior	en los KITS
4	Junta interior	6+6 en H08053
		8+8 en H08054
		10+10 en H08055
5	Cuña apriete	6+6 en H08053
		8+8 en H08054
		10+10 en H08055
6	Tornillo+taco M10x100 d.14-12	
7	Vidrio homologado	8+8 T 8+8.4
		10+10 T 10+10.4
8	Adhesivo - sellante	SG-20 o DC776

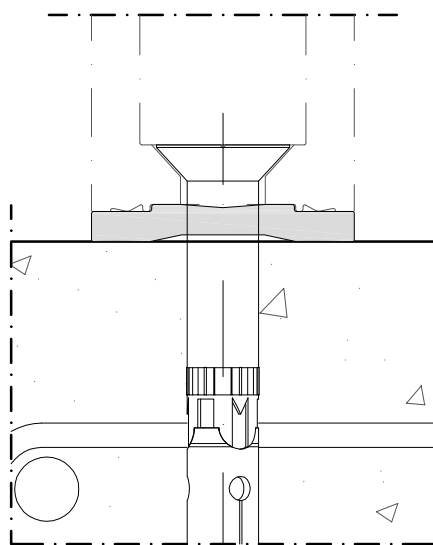
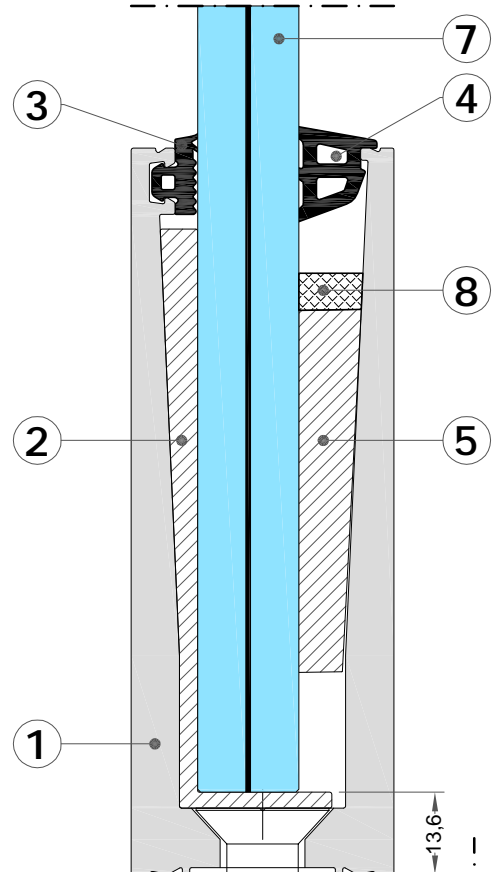

Opción Perfil Drenaje
Ref.: 1048

FORJADO HORMIGÓN
HA 25/30

Mín. 70 mm

ANCLAJE FRONTAL FORJADO

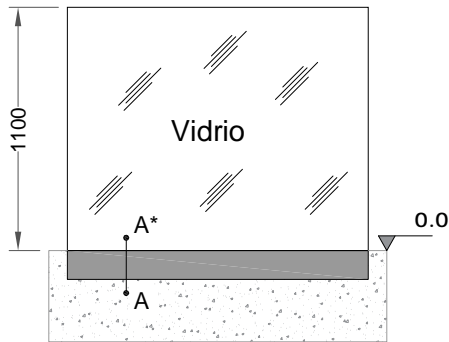

COMPONENTES		Referencia
1	Perfil "U" Todo Vidrio	1045
2	Calzo vidrio 20-16-12 mm.	en los KITS
3	Junta exterior	en los KITS
4	Junta interior	6+6 en H08053
		8+8 en H08054
		10+10 en H08055
5	Cuña apriete	6+6 en H08053
		8+8 en H08054
		10+10 en H08055
6	Tornillo+ taco M10x100 d.14-12	
7	Vidrio homologado	8+8 T 8+8.4
		10+10 T 10+10.4
8	Adhesivo - sellante	SG-20 o DC776
9	Tapa Frontal para 1045	1046

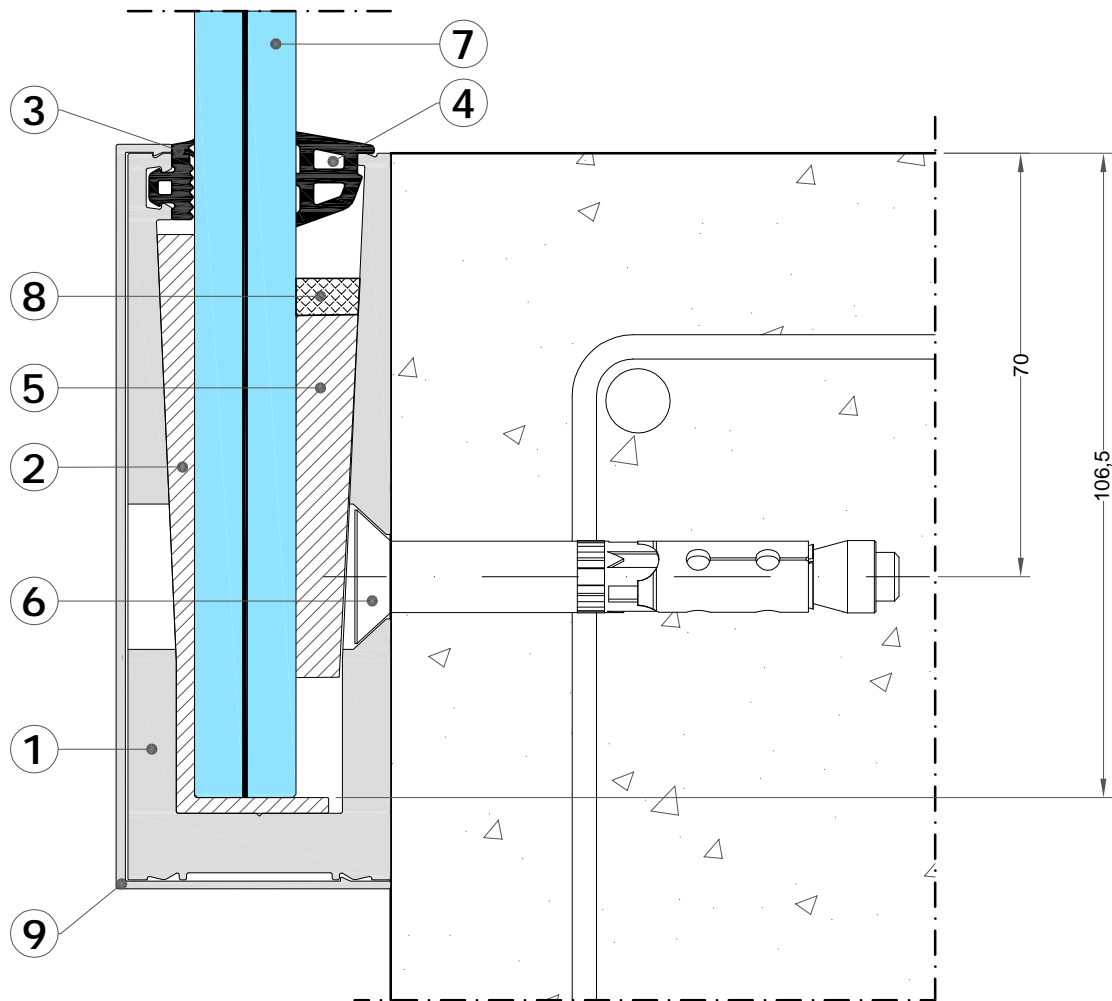

**FORJADO HORMIGÓN
HA 25/30**

E: 4/5 COTAS EN mm.

TODO VIDRIO

2020-09

CODEVAL ALUMINIUM, S.L. se reserva el derecho de modificar o eliminar cualquiera de sus perfiles, accesorios o juntas del sistema sin previo aviso.
CODEVAL ALUMINIUM, S.L. no se hace responsable de las posibles erratas en la impresión de este catálogo.
Tolerancias según UNE-EN 755-9 / UNE-EN 12020-2.

ANCLAJE VERTICAL FORJADO

Este documento es propiedad de CODEVAL ALUMINIUM, S.L. Están prohibidas las modificaciones unilaterales. El uso parcial o total, la reproducción o la cesión a terceras partes requiere la previa autorización del propietario.

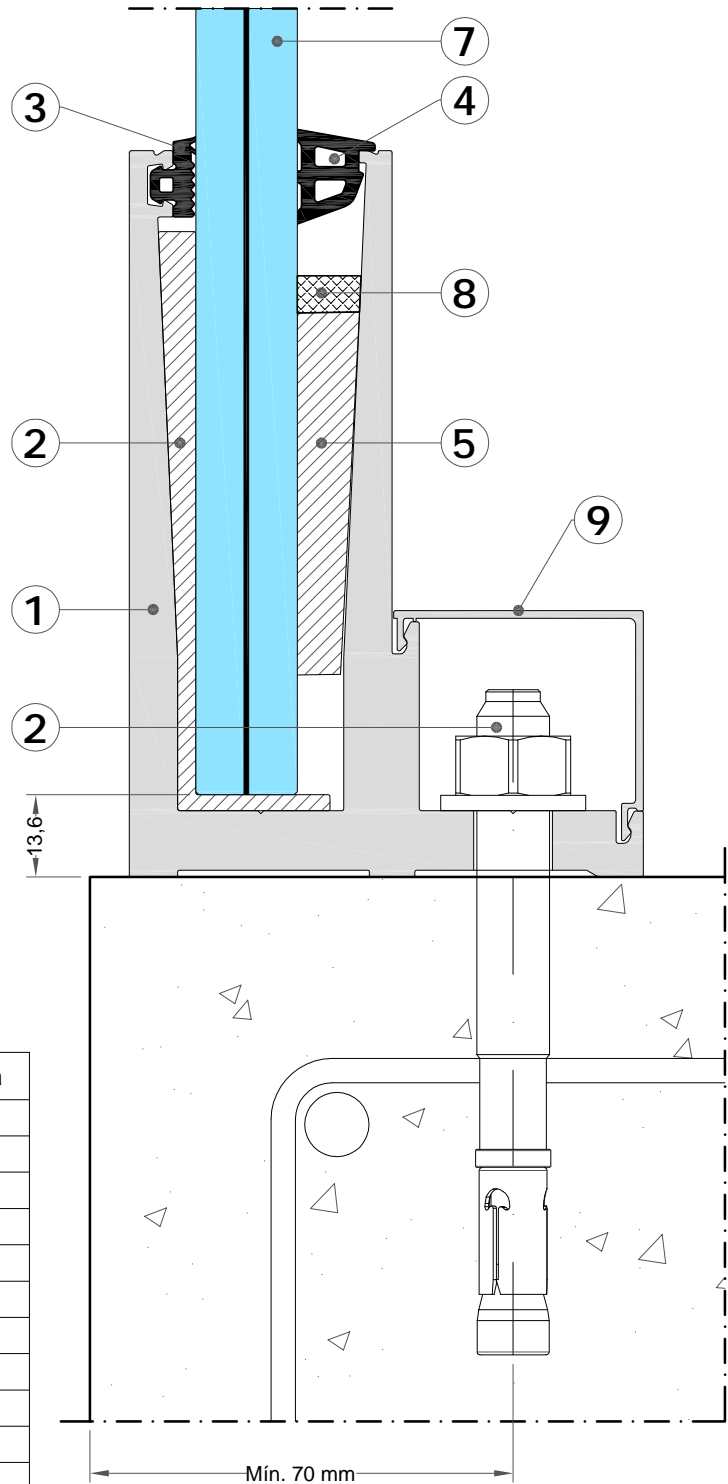
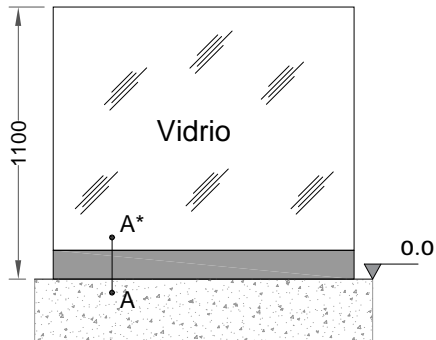

COMPONENTES		Referencia
1	Perfil "UL" Todo Vidrio	1044
2	Calzo vidrio 20-16-12 mm.	en los KITS
3	Junta exterior	en los KITS
4	Junta interior	6+6 en H08053
		8+8 en H08054
		10+10 en H08055
5	Cuña apriete	6+6 en H08053
		8+8 en H08054
		10+10 en H08055
6	Tornillo+taco M10x100 d.14-12	
7	Vidrio homologado	8+8 T 8+8.4
		10+10 T 10+10.4
8	Adhesivo - sellante	SG-20 o DC776
9	Tapa perfiles "UL" y "UI"	1047

**FORJADO HORMIGÓN
HA 25/30**

E: 4/5 COTAS EN mm.

ANCLAJE FRONTAL FORJADO

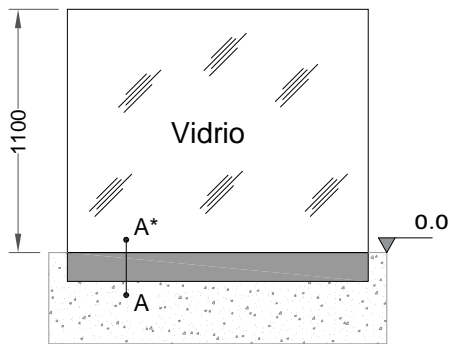

COMPONENTES		Referencia	
1	Perfil "UI" Todo Vidrio	1049	
2	Calzo vidrio 20-16-12 mm.	en los KITS	
3	Junta exterior	en los KITS	
4	Junta interior	6+6	en H08053
		8+8	en H08054
		10+10	en H08055
5	Cuña apriete	6+6	en H08053
		8+8	en H08054
		10+10	en H08055
6	Tornillo+ taco M10x100 d.14-12		
7	Vidrio homologado	8+8 T	8+8.4
		10+10 T	10+10.4
8	Adhesivo - sellante	SG-20 o DC776	
9	Tapa perfiles "UL" y "UI"	1047	

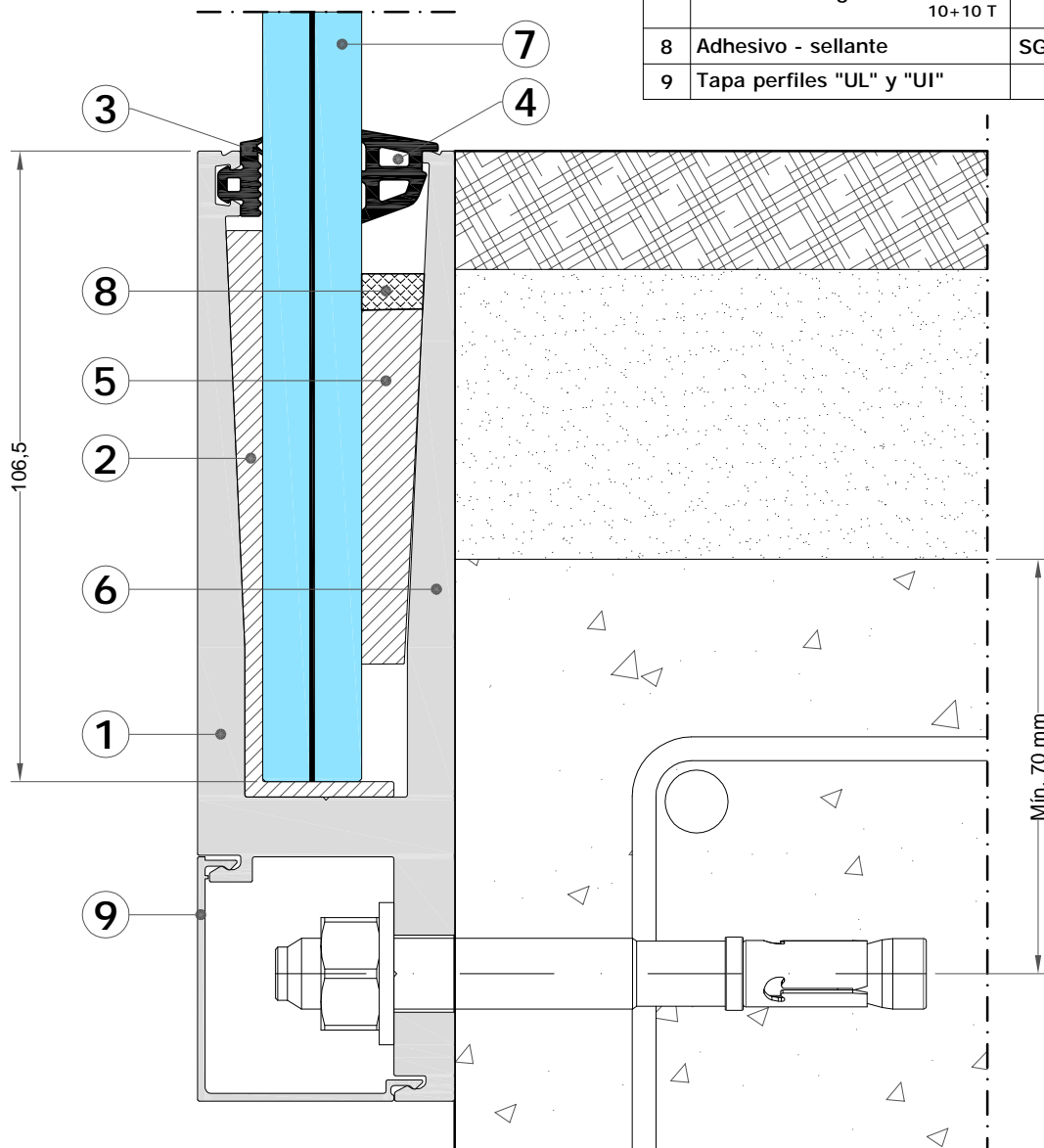

**FORJADO HORMIGÓN
HA 25/30**

E: 4/5 COTAS EN mm.

TODO VIDRIO

2020-09

CODEVAL ALUMINIUM, S.L. se reserva el derecho de modificar o eliminar cualquiera de sus perfiles, accesorios o juntas del sistema sin previo aviso.
CODEVAL ALUMINIUM, S.L. no se hace responsable de las posibles erratas en la impresión de este catálogo.
Tolerancias según UNE-EN 755-9 / UNE-EN 12020-2.

Este documento es propiedad de CODEVAL ALUMINIUM, S.L. Están prohibidas las modificaciones unilaterales. El uso parcial o total, la reproducción o la cesión a terceras partes requiere la previa autorización del propietario.

RESISTENCIA DE LA BARANDILLA

El CTE en el documento DB-SE-AE pide solicitaciones de 0.8 kN/ml, 1.6 kN/ml y 3.0 kN/ml en el caso más desfavorable.

El DB_SUA en el punto 3.2.2.1 hace referencia a la tabla adjunta en cuanto a su resistencia y rigidez.

Este es el resumen de clasificaciones:

Tabla 3.1. Valores característicos de las sobrecargas de uso

Categorías de usos		Subcategorías de usos		Carga Uniforme kN/m ²	Carga Concentrada kN
A	Zonas residenciales	A1	Viviendas y zonas de habitaciones en hospitales y hoteles	2	2
		A2	Trasteros	3	2
B	Zonas administrativas			2	2
C	Zonas de acceso al público (con la excepción de las superficies pertenecientes a las categorías a,b,d)	C1	Zonas con mesas y sillas	3	4
		C2	Zonas con asientos fijos	4	4
		C3	Zonas sin obstáculos que impidan el libre movimiento de las personas como vestíbulos de edificios públicos, hoteles, salas de exposiciones en museos etc...	5	4
		C4	Zonas destinadas a gimnasio u actividades físicas	5	7
		C5	Zonas de aglomeración (salas de conciertos o grandes superficies)	5	4
D	Zonas comerciales	D1	Locales comerciales	5	4
		D2	Supermercados, hipermercados o grandes superficies	5	7
E	Zona de tráfico de aparcamiento para vehículos ligeros (<30kN)			2	20
F	Cubierta transitable accesible solo privadamente			1	2
G	Cubierta accesibles únicamente para conservación	G1	Inferior a 20 grados	1	2
			Correas (sin forjado)	0.4	1
		G2	Superior a 40 grados	0	2

La tabla adjunta muestra las exigencias de resistencias en función de la clasificación:

Tabla 3.3. Acciones sobre las barandillas y otros elementos divisorios

Categorías de usos	Fuerza Horizontal (kN/m)
C5	3
C3,C4, E,F	1,6
Resto de los casos	0.8

REF: 1045 ANCLAJE SUPERIOR

Características de montaje

- Altura de vidrio: 1087 mm.
- Calzos y cuñas: 4 uds/ml cada 250 mm.
- Anclajes a suelo cada 250 mm.
- Acristalamiento con vidrio laminar 8+8.2
- Acristalamiento con vidrio laminar templado 8+8.2

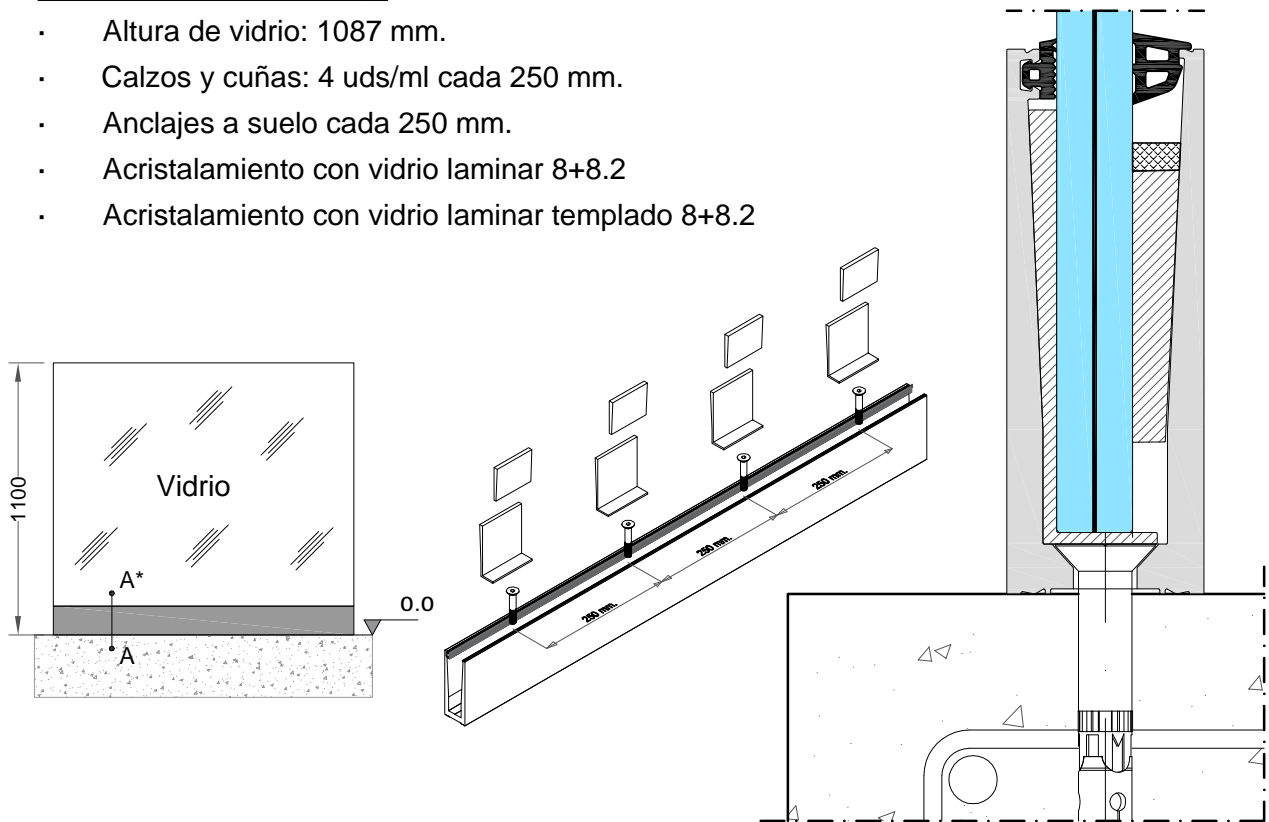

Documento Básico SE-AE Acciones en la edificación 3.2

Categorías de usos		Subcategorías de usos		a kN/ml	Vidrio Temp 8+8.2	Vidrio Laminado 8+8.2
A	Zonas residenciales	A1	Viviendas y zonas de habitaciones en hospitales y hoteles	0.8	Apto para su uso	Apto para su uso
		A2	Trasteros	0.8	Apto para su uso	Apto para su uso
B	Zonas administrativas			0.8	Apto para su uso	Apto para su uso
C	Zonas de acceso al público (con la excepción de las superficies pertenecientes a las categorías a,b,d)	C1	Zonas con mesas y sillas	0.8	Apto para su uso	Apto para su uso
		C2	Zonas con asientos fijos	0.8	Apto para su uso	Apto para su uso
		C3	Zonas sin obstáculos que impidan el libre movimiento de las personas como vestíbulos de edificios públicos, hoteles, salas de exposiciones en museos etc...	1.6	Apto para su uso	NO apto para su uso
		C4	Zonas destinadas a gimnasio u actividades físicas	1.6	Apto para su uso	NO apto para su uso
		C5	Zonas de aglomeración (salas de conciertos o grandes superficies)	3.0	NO apto para su uso	NO apto para su uso
D	Zonas comerciales	D1	Locales comerciales	0.8	Apto para su uso	Apto para su uso
		D2	Supermercados, hipermercados o grandes superficies	0.8	Apto para su uso	Apto para su uso
E	Zona de tráfico de aparcamiento para vehículos ligeros (<30kN)			1.6	Apto para su uso	NO apto para su uso
F	Cubierta transitable accesible solo privadamente			1.6	Apto para su uso	NO apto para su uso
G	Cubierta accesibles únicamente para conservación	G1	Inferior a 20 grados	0.8	Apto para su uso	Apto para su uso
			Correas (sin forjado)	0.8	Apto para su uso	Apto para su uso
		G2	Superior a 40 grados	0.8	Apto para su uso	Apto para su uso

REF: 1045 ANCLAJE FRONTAL

Características de montaje

- Altura de vidrio: 1207 mm.
- Calzos y cuñas: 4 uds/ml cada 250 mm.
- Anclajes a suelo cada 250 mm.
- Acristalamiento con vidrio laminar 8+8.2
- Acristalamiento con vidrio laminar templado 8+8.2

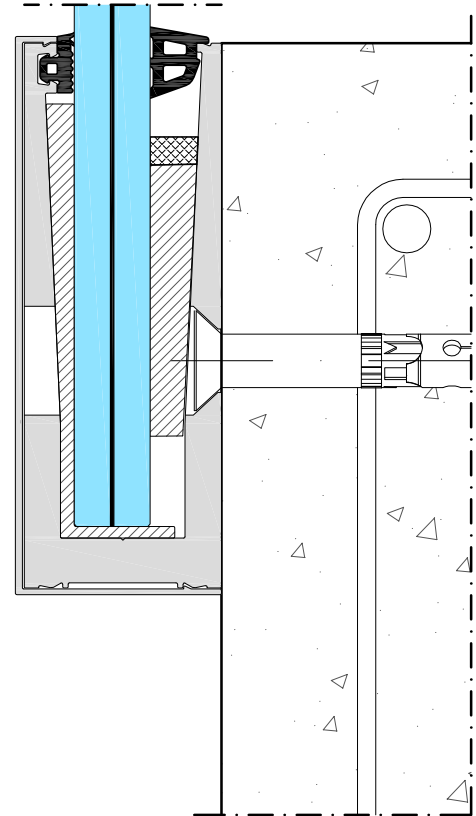
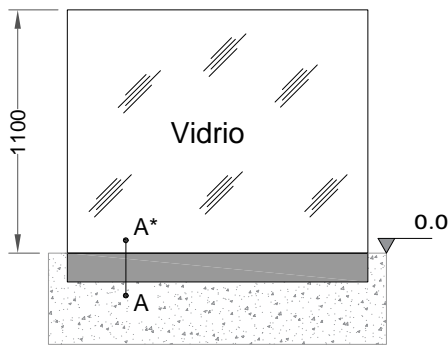

Documento Básico SE-AE Acciones en la edificación 3.2

Categorías de usos		Subcategorías de usos		a kN/ml	Vidrio Temp 8+8.2	Vidrio Laminado 8+8.2
A	Zonas residenciales	A1	Viviendas y zonas de habitaciones en hospitales y hoteles	0.8	Apto para su uso	Apto para su uso
		A2	Trasteros	0.8	Apto para su uso	Apto para su uso
B	Zonas administrativas			0.8	Apto para su uso	Apto para su uso
C	Zonas de acceso al público (con la excepción de las superficies pertenecientes a las categorías a,b,d)	C1	Zonas con mesas y sillas	0.8	Apto para su uso	Apto para su uso
		C2	Zonas con asientos fijos	0.8	Apto para su uso	Apto para su uso
		C3	Zonas sin obstáculos que impidan el libre movimiento de las personas como vestíbulos de edificios públicos, hoteles, salas de exposiciones en museos etc...	1.6	Apto para su uso	NO apto para su uso
		C4	Zonas destinadas a gimnasio u actividades físicas	1.6	Apto para su uso	NO apto para su uso
		C5	Zonas de aglomeración (salas de conciertos o grandes superficies)	3.0	NO apto para su uso	NO apto para su uso
D	Zonas comerciales	D1	Locales comerciales	0.8	Apto para su uso	Apto para su uso
		D2	Supermercados, hipermercados o grandes superficies	0.8	Apto para su uso	Apto para su uso
E	Zona de tráfico de aparcamiento para vehículos ligeros (<30kN)			1.6	Apto para su uso	NO apto para su uso
F	Cubierta transitable accesible solo privadamente			1.6	Apto para su uso	NO apto para su uso
G	Cubierta accesibles únicamente para conservación	G1	Inferior a 20 grados	0.8	Apto para su uso	Apto para su uso
			Correas (sin forjado)	0.8	Apto para su uso	Apto para su uso
		G2	Superior a 40 grados	0.8	Apto para su uso	Apto para su uso

REF: 1044

Características de montaje

- Altura de vidrio: 1087 mm.
- Calzos y cuñas: 4 uds/ml cada 250 mm.
- Anclajes a suelo cada 250 mm.
- Acristalamiento con vidrio laminar 8+8.2
- Acristalamiento con vidrio laminar templado 8+8.2

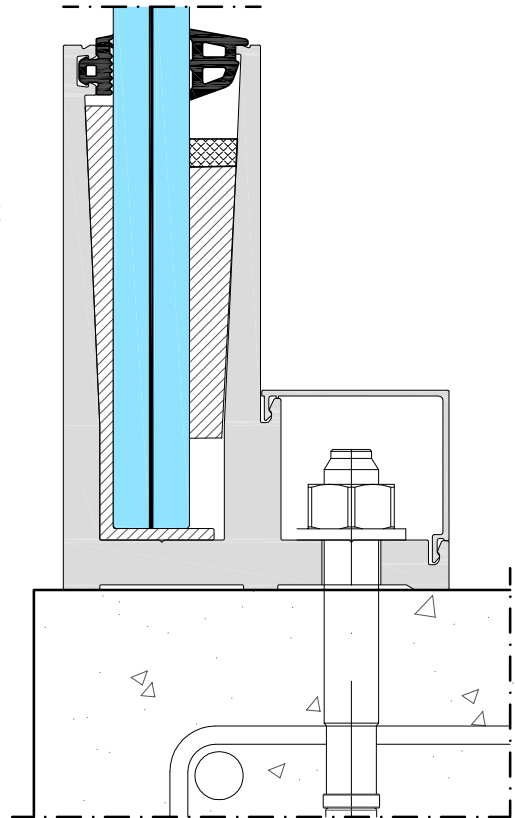
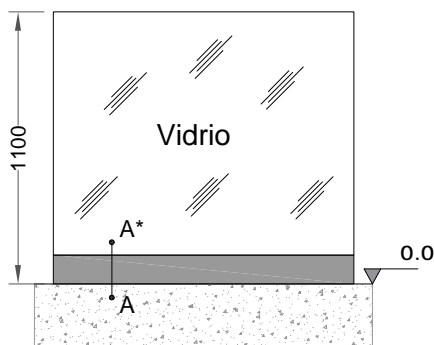

Documento Básico SE-AE Acciones en la edificación 3.2

Categorías de usos		Subcategorías de usos		a kN/ml	Vidrio Temp 8+8.2	Vidrio Laminado 8+8.2
A	Zonas residenciales	A1	Viviendas y zonas de habitaciones en hospitales y hoteles	0.8	Apto para su uso	Apto para su uso
		A2	Trasteros	0.8	Apto para su uso	Apto para su uso
B	Zonas administrativas			0.8	Apto para su uso	Apto para su uso
C	Zonas de acceso al público (con la excepción de las superficies pertenecientes a las categorías a,b,d)	C1	Zonas con mesas y sillas	0.8	Apto para su uso	Apto para su uso
		C2	Zonas con asientos fijos	0.8	Apto para su uso	Apto para su uso
		C3	Zonas sin obstáculos que impidan el libre movimiento de las personas como vestíbulos de edificios públicos, hoteles, salas de exposiciones en museos etc...	1.6	Apto para su uso	NO apto para su uso
		C4	Zonas destinadas a gimnasio u actividades físicas	1.6	Apto para su uso	NO apto para su uso
		C5	Zonas de aglomeración (salas de conciertos o grandes superficies)	3.0	NO apto para su uso	NO apto para su uso
D	Zonas comerciales	D1	Locales comerciales	0.8	Apto para su uso	Apto para su uso
		D2	Supermercados, hipermercados o grandes superficies	0.8	Apto para su uso	Apto para su uso
E	Zona de tráfico de aparcamiento para vehículos ligeros (<30kN)			1.6	Apto para su uso	NO apto para su uso
F	Cubierta transitable accesible solo privadamente			1.6	Apto para su uso	NO apto para su uso
G	Cubierta accesibles únicamente para conservación	G1	Inferior a 20 grados	0.8	Apto para su uso	Apto para su uso
			Correas (sin forjado)	0.8	Apto para su uso	Apto para su uso
		G2	Superior a 40 grados	0.8	Apto para su uso	Apto para su uso

E: 3/5 COTAS EN mm.

TODO VIDRIO

2020-09

CODEVAL ALUMINIUM, S.L. se reserva el derecho de modificar o eliminar cualquiera de sus perfiles, accesorios o juntas del sistema sin previo aviso.
CODEVAL ALUMINIUM, S.L. no se hace responsable de las posibles erratas en la impresión de este catálogo.
Tolerancias según UNE-EN 755-9 / UNE-EN 12020-2.

Este documento es propiedad de CODEVAL ALUMINIUM, S.L. Están prohibidas las modificaciones unilaterales. El uso parcial o total, la reproducción o la cesión a terceras partes requiere la previa autorización del propietario.

REF: 1049

Características de montaje

- Altura de vidrio: 1207 mm.
- Calzos y cuñas: 4 uds/ml cada 250 mm.
- Anclajes a suelo cada 250 mm.
- Acristalamiento con vidrio laminar 8+8.2
- Acristalamiento con vidrio laminar templado 8+8.2

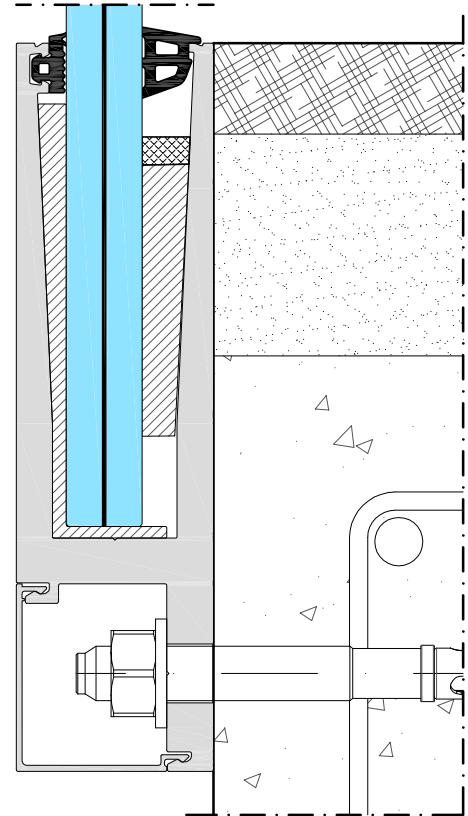
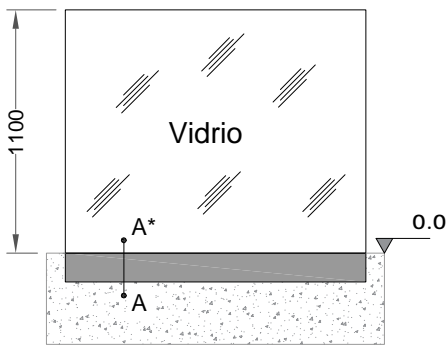

Documento Básico SE-AE Acciones en la edificación 3.2

Categorías de usos		Subcategorías de usos		a kN/ml	Vidrio Temp 8+8.2	Vidrio Laminado 8+8.2
A	Zonas residenciales	A1	Viviendas y zonas de habitaciones en hospitales y hoteles	0.8	Apto para su uso	Apto para su uso
		A2	Trasteros	0.8	Apto para su uso	Apto para su uso
B	Zonas administrativas			0.8	Apto para su uso	Apto para su uso
C	Zonas de acceso al público (con la excepción de las superficies pertenecientes a las categorías a,b,d)	C1	Zonas con mesas y sillas	0.8	Apto para su uso	Apto para su uso
		C2	Zonas con asientos fijos	0.8	Apto para su uso	Apto para su uso
		C3	Zonas sin obstáculos que impidan el libre movimiento de las personas como vestíbulos de edificios públicos, hoteles, salas de exposiciones en museos etc...	1.6	Apto para su uso	NO apto para su uso
		C4	Zonas destinadas a gimnasio u actividades físicas	1.6	Apto para su uso	NO apto para su uso
		C5	Zonas de aglomeración (salas de conciertos o grandes superficies)	3.0	NO apto para su uso	NO apto para su uso
D	Zonas comerciales	D1	Locales comerciales	0.8	Apto para su uso	Apto para su uso
		D2	Supermercados, hipermercados o grandes superficies	0.8	Apto para su uso	Apto para su uso
E	Zona de tráfico de aparcamiento para vehículos ligeros (<30kN)			1.6	Apto para su uso	NO apto para su uso
F	Cubierta transitable accesible solo privadamente			1.6	Apto para su uso	NO apto para su uso
G	Cubierta accesibles únicamente para conservación	G1	Inferior a 20 grados	0.8	Apto para su uso	Apto para su uso
			Correas (sin forjado)	0.8	Apto para su uso	Apto para su uso
		G2	Superior a 40 grados	0.8	Apto para su uso	Apto para su uso

E: 3/5 COTAS EN mm.

TODO VIDRIO

2020-09

CODEVAL ALUMINIUM, S.L. se reserva el derecho de modificar o eliminar cualquiera de sus perfiles, accesorios o juntas del sistema sin previo aviso.
CODEVAL ALUMINIUM, S.L. no se hace responsable de las posibles erratas en la impresión de este catálogo.
Tolerancias según UNE-EN 755-9 / UNE-EN 12020-2.

Este documento es propiedad de CODEVAL ALUMINIUM, S.L. Están prohibidas las modificaciones unilaterales. El uso parcial o total, la reproducción o la cesión a terceras partes requiere la previa autorización del propietario.